



## Plana: Supporto 4M +viti

**14614**

Plana / Supporti / Per scatole rettangolari

### Supporto 4M +viti

Supporto 4 moduli, con viti, per scatole 4 moduli

### Stato prodotto

3 - Prod. gestito

### Q.tà minima ordine

40 NR

### Video

- [Spot Plana](#)

### Disegni

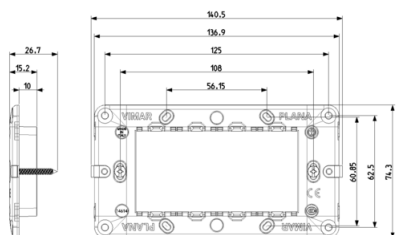

Vista ingombri

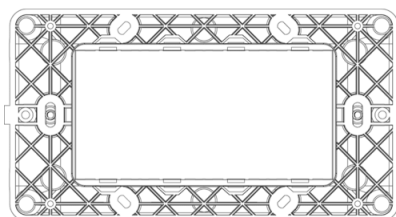

Vista posteriore

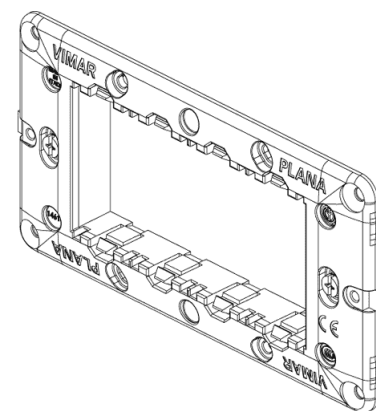

Vista 3D





## Potrebbe interessarti anche



07935 - Vite 19mm per  
fissaggio supporto

07937 - Vite 35mm per  
fissaggio supporto

07939 - Vite 50mm per  
fissaggio supporto

## Dati tecnici

- **Gruppo:** gamme di interruttori/connettori per imp
- **Classe:** supporto per moduli di switch domestici
- **Esecuzione:** incassato
- **Tipo di montaggio:** fissaggio con vite
- **Tipo di montaggio degli insert:** davanti
- **Direzione di montaggio:** orizzontale e verticale
- **Numero dei moduli in orizzonta:** 4
- **Numero dei moduli in verticale:** 1
- **Con scatola da incasso:** No
- **Con viti:** Sì
- **Adatto per montaggio in scatol:** No
- **Adatto per installazione a inc:** Sì
- **Adatto per scatola di canale s:** No
- **Adatto per canale da incasso p:** No
- **Adatto per montaggio su guida:** No
- **Materiale:** plastica
- **Qualità del materiale:** materiale termoplastico

## Marchi

- 01. Marchio IMQ - Italia ([download](#))
- 15. Marchio CCC - Cina ([download](#))
- 29. Marchio QCERT - Colombia ([download](#))
- 37. Marcatura - Marocco
- 96. Esperto elettrotecnico ([download](#))

## Imballi



**Codice** 8007352108240  
**Qtà** 1 NR  
**Dim.** 14,05x7,43x2,17 [cm]  
**Peso** 26,93 [g]



**Codice** 8007352108257  
**Qtà** 40 NR  
**Dim.** 28,4x24,4x16,4 [cm]  
**Peso** 1.268,27 [g]



**Codice** 8007352361430  
**Qtà** 160 NR  
**Dim.** 59,5x38,5x26,5 [cm]  
**Peso** 5.873,08 [g]



**Codice** 8007352482470  
**Qtà** 1.920 NR  
**Dim.** 80x120x93,5 [cm]  
**Peso** 70.476,96 [g]

## Legal

Vimar si riserva il diritto di modificare in ogni momento e senza preavviso le caratteristiche dei prodotti riportati. L'installazione deve essere effettuata da personale qualificato con l'osservanza delle disposizioni regolanti l'installazione del materiale elettrico in vigore nel paese dove i prodotti sono installati. Per le condizioni di utilizzo delle informazioni presenti sulla scheda prodotto vedere [condizioni di utilizzo](#).