



Plana: Pulsante targhetta 1P NO 10A 250V bianco

14050

Plana / Apparecchi / Apparecchi di comando altre funzioni

Pulsante targhetta 1P NO 10A 250V bianco

Pulsante 1P NO 10 A 250 V~, a targhetta illuminabile, per lampada E10
10x28 mm 1 W max - 2 moduli

Stato prodotto

3 - Prod. gestito

Q.tà minima ordine

20 NR

Istruzioni, Manuali, Documentazione

- [IG Apparecchi di comando IT \(11879 kb\)](#)

Video

- [Spot Plana](#)

Disegni

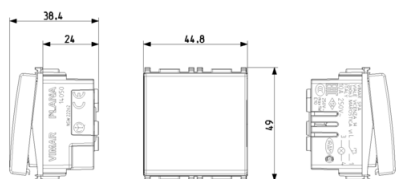

Vista ingombri

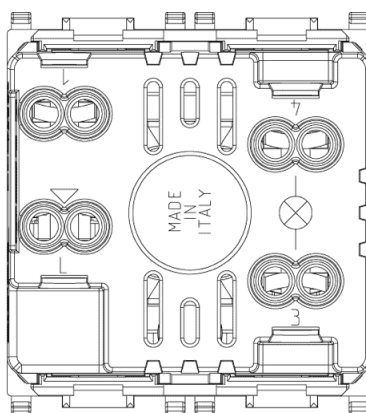

Vista posteriore

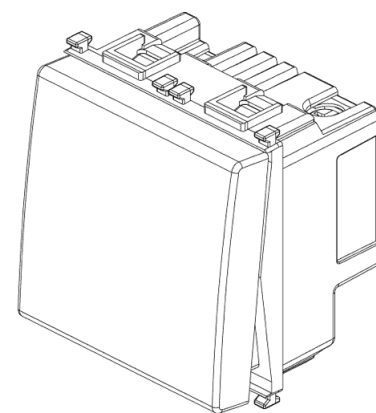

Vista 3D





Potrebbe interessarti anche



14771 - Lampada
incand.E10 10x28mm 24V
2W bianco



14777 - Lampada inc.E10
10x28mm 220V 3W bianco

Dati tecnici

- **Gruppo:** tecnologie di comunicazione/componenti e
- **Classe:** Pulsante suoneria
- **Con targhetta del nome:** Sì
- **Con illuminazione:** Sì
- **Materiale:** plastica
- **Tipo di montaggio:** incassato
- **Senza fili:** No
- **Profondità di incasso:** 24,00 mm
- **Altezza:** 49,00 mm

Marchi

- 00. Marcatura CE - UE
- 01. Marchio IMQ - Italia ([download](#))
- 10. Marchio EAC - EACU
- 14. Marchio TSE - Turchia ([download](#))
- 15. Marchio CCC - Cina ([download](#))
- 19. Certificato NOM - Messico
- 20. Marchio IRAM - Argentina
- 28. Marchi NSW RCM - Australia ([download](#))
- 29. Marchio QCERT - Colombia ([download](#))
- 31. Marchio TISI - Tailandia
- 37. Marcatura - Marocco
- 92. RoHS UAE
- 96. Esperto elettrotecnico ([download](#))
- 99. Direttiva RAEE ([download](#))

Imballi



8 007352 108622
Codice 8007352108622
Qtà 1 NR
Dim. 5,1x4,3x5,3 [cm]
Peso 50,73 [g]



8 007352 108639
Codice 8007352108639
Qtà 20 NR
Dim. 26,9x11,6x9 [cm]
Peso 1.094,6 [g]



8 007352 361324
Codice 8007352361324
Qtà 240 NR
Dim. 37x27,5x35 [cm]
Peso 13.675,2 [g]

Legal

Vimar si riserva il diritto di modificare in ogni momento e senza preavviso le caratteristiche dei prodotti riportati. L'installazione deve essere effettuata da personale qualificato con l'osservanza delle disposizioni regolanti l'installazione del materiale elettrico in vigore nel paese dove i prodotti sono installati. Per le condizioni di utilizzo delle informazioni presenti sulla scheda prodotto vedere [condizioni di utilizzo](#).