



## Idea: Ronzatore 230V 50-60Hz grigio

**16408**

Idea / Apparecchi / Segnalazioni acustiche

### Ronzatore 230V 50-60Hz grigio

Ronzatore 230 V~ 50-60 Hz 8 VA, grigio

### Stato prodotto

3 - Prod. gestito

### Q.tà minima ordine

10 NR

### Video

- [Spot Idea](#)



### Disegni

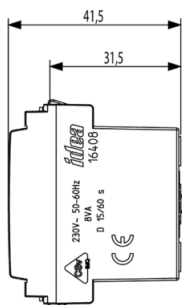

Vista ingombri

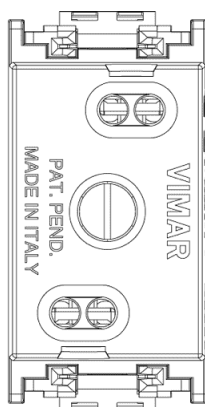
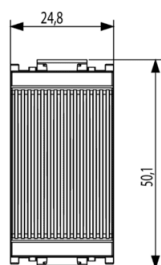

Vista posteriore

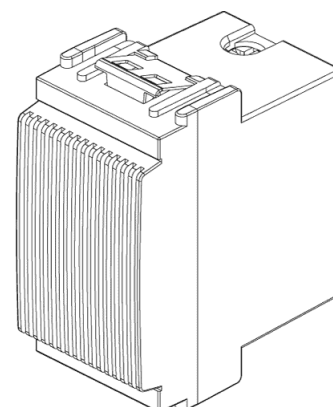

Vista 3D

### Dati tecnici

- **Gruppo:** apparecchi di segnalazione ottica ed acustica
- **Classe:** ronzatore
- **Tensione nominale:** 230 v
- **Tipo di corrente:** AC
- **Corrente assorbita:** 0,03 A
- **Grado di protezione (IP):** IP30
- **Volume:** 75 dB
- **Materiale della custodia:** plastica
- **Colore dell'apparecchio:** grigio
- **Tipo di montaggio:** altri
- **Trasformatore incorporato:** No



## Marchi

- 00. Marcatura CE - UE
- 01. Marchio IMQ - Italia ([download](#))
- 37. Marcatura - Marocco
- 96. Esperto elettrotecnico ([download](#))
- 99. Direttiva RAEE ([download](#))

## Imballi



8 007352 002579

**Codice** 8007352002579  
**Qtà** 1 NR  
**Dim.** 5,1x2,8x5,3 [cm]  
**Peso** 53,4 [g]



8 007352 263659

**Codice** 8007352263659  
**Qtà** 10 NR  
**Dim.** 14,4x11,6x6 [cm]  
**Peso** 577,87 [g]



8 007352 647237

**Codice** 8007352647237  
**Qtà** 120 NR  
**Dim.** 36,5x33x13,5 [cm]  
**Peso** 7.356 [g]

## Legal

Vimar si riserva il diritto di modificare in ogni momento e senza preavviso le caratteristiche dei prodotti riportati. L'installazione deve essere effettuata da personale qualificato con l'osservanza delle disposizioni regolanti l'installazione del materiale elettrico in vigore nel paese dove i prodotti sono installati. Per le condizioni di utilizzo delle informazioni presenti sulla scheda prodotto vedere [condizioni di utilizzo](#).